

TAPA MALLA

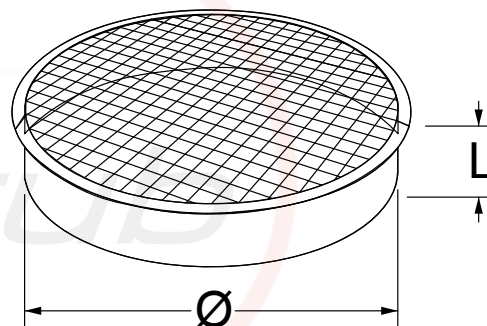
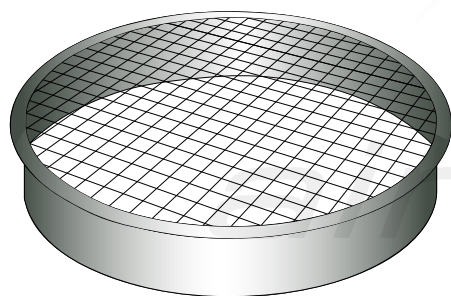

Código producto: TPMLLaaa

Referencia _____

Diámetro _____

Ejemplo: TPMLL200

Descripción:

Tapa con malla electrosoldada en-gatillada (19 x 19) o soldada (13 x 13) en un extremo y lisa para embocar a tubo en el otro.

Material:

Acero galvanizado con recubrimiento de zinc Z200 / Z275 de espesores 0.6,0.8 y 1 mm según el diámetro.

Diámetros disponibles:

Desde Ø 80 a Ø 1600.

Tipo de unión:

Enchufable (accesorios macho y tubos hembra en ambas bocas). Unión mediante tornillos autotaladrantes o remaches.

Opciones:

DIMENSIONES ESPECIALES	ESPEORES ESPECIALES	BRIDA METU
BRIDA PLANA	PESTAÑA	TAPA CIEGA
AISLAMIENTO AIR CLIMA	LACADO RAL	

Ø	L	Malla	Espesor cuello
80	60	13 X 13	0,8mm
100	60	13 X 13	0,8mm
125	60	13 X 13	0,8mm
135	60	13 X 13	0,8mm
150	60	13 X 13	0,8mm
160	60	13 X 13	0,8mm
175	60	13 X 13	0,8mm
200	60	19 X 19	0,8mm
225	60	19 X 19	0,8mm
250	60	19 X 19	0,8mm
275	60	19 X 19	0,8mm
300	60	19 X 19	0,8mm
315	60	19 X 19	0,8mm
350	60	19 X 19	0,8mm
400	70	19 X 19	0,8mm
450	70	19 X 19	0,8mm
500	70	19 X 19	0,8mm
550	70	19 X 19	0,8mm
600	70	19 X 19	0,8mm
630	70	19 X 19	0,8mm
650	80	19 X 19	0,8mm
700	80	19 X 19	0,8mm
750	80	19 X 19	0,8mm
800	80	19 X 19	0,8mm
850	80	19 X 19	0,8mm
900	80	19 X 19	0,8mm
950	80	19 X 19	0,8mm
1000	90	19 X 19	1mm
1050	90	19 X 19	1mm
1100	90	19 X 19	1mm
1150	90	19 X 19	1mm
1200	90	19 X 19	1mm
1250	90	19 X 19	1mm
1300	90	19 X 19	1mm
1400	90	19 X 19	1mm
1500	90	19 X 19	1mm
1600	90	19 X 19	1mm